

**A S - 2 5 0 4**  
**取 扱 説 明 書**

**2005 年 05 月 31 日**

**第 1.00 版**

**山下システムズ株式会社**  
**大阪エム・アイ・エス株式会社**

## はじめに

このたびは、AS-2504 をお選びいただきありがとうございます。

MIS AS-2504 は、PCI マスター1スロット、PCIアドイン3スロットを持った、PCIプロセッサ・カード専用パッシブ・バックプレーンです。対応プロセッサ・カードをマスター・スロットに実装することで、アドイン・スロットに PCI バス・カードを自由に組み合わせることができます。

対応プロセッサ・カードと組み合わせることにより、ATX 電源が使用できます。また、各種電源電圧ラインに設置された LED 端子により電源供給の確認が可能です。

---

### ◆ ◆ ◆ 改版履歴 ◆ ◆ ◆

---

版数	発行日	備考
第 1.00 版	2005 年 05 月 31 日	初版

<b>1</b>	<b>製品仕様</b> .....	<b>4</b>
1-1	機能仕様 .....	4
1-2	電源仕様 .....	4
1-3	環境仕様 .....	4
1-4	構造仕様 .....	5
1-5	ブロック・ダイアグラム .....	6
<b>2</b>	<b>Routing Map</b> .....	<b>7</b>
2-1	PCI Routing Map .....	7
<b>3</b>	<b>インターフェース</b> .....	<b>8</b>
3-1	ATX Power (Power1) .....	9
3-2	ATX Power SW (J1) .....	10
3-3	Power Indicate LED (J2) .....	11
3-4	ATX Function (J3) .....	12
3-5	PCI Master Slot (PCI0) .....	13
3-6	PCI Addin Slot (PCI1 , PCI2 , PCI3) .....	14
<b>4</b>	<b>外形寸法</b> .....	<b>15</b>

◆ ◆ ◆ メモ ◆ ◆ ◆

## 1 製品仕様

### 1-1 機能仕様

項目	仕様
PCI マスター・スロット	1 スロット , +5V / 32 ビット , 対応プロセッサ・カード専用
PCI アドイン・スロット	3 スロット , +5V / 32 ビット , PCI Local BUS Rev.2.2
対応電源	ATX v2.03 (or later)
電源表示 LED 端子	+3.3V / +5.0V / +12.0V / -5.0V / -12.0V / +3.3VSB / +5.0VSB

### 1-2 電源仕様

電源電圧	許容範囲	備考
DC +12.0V	±10%	ATX v2.03 (or later) に準拠
DC +5.0V	±5%	ATX v2.03 (or later) に準拠
DC +3.3V	±5%	ATX v2.03 (or later) に準拠
DC -12.0V	±10%	ATX v2.03 (or later) に準拠
DC -5.0V	±5%	ATX v2.03 (or later) に準拠
DC +5.0VSB	±5%	ATX v2.03 (or later) に準拠

### 1-3 環境仕様

項目	仕様
動作温度範囲	0 ~ 60°C: 装置内の放熱対策を必ず施してください
動作湿度範囲	0 ~ 80%: 結露なきこと
腐食性ガス等	なきこと

1-4 構造仕様

項目	仕様	
外形寸法	縦寸法	185.42 mm : コネクタ張出部等を含まず
	横寸法	127.00 mm : コネクタ張出部等を含まず
	高寸法	表 20.00 mm 裏 5.00 mm 以下 : PCB 表面より
重量	160g 以下	
PCB 材質等	FR-4 (UL 94V0) : 1.6mm 厚	
PCI コネクタ	120 ピン,1.27mm ピッチ,Ni 下地/金フラッシュ,燐青銅端子	
電源表示 LED 端子	14 ピン,2.54mm ピッチ	

1-5 ブロック・ダイアグラム

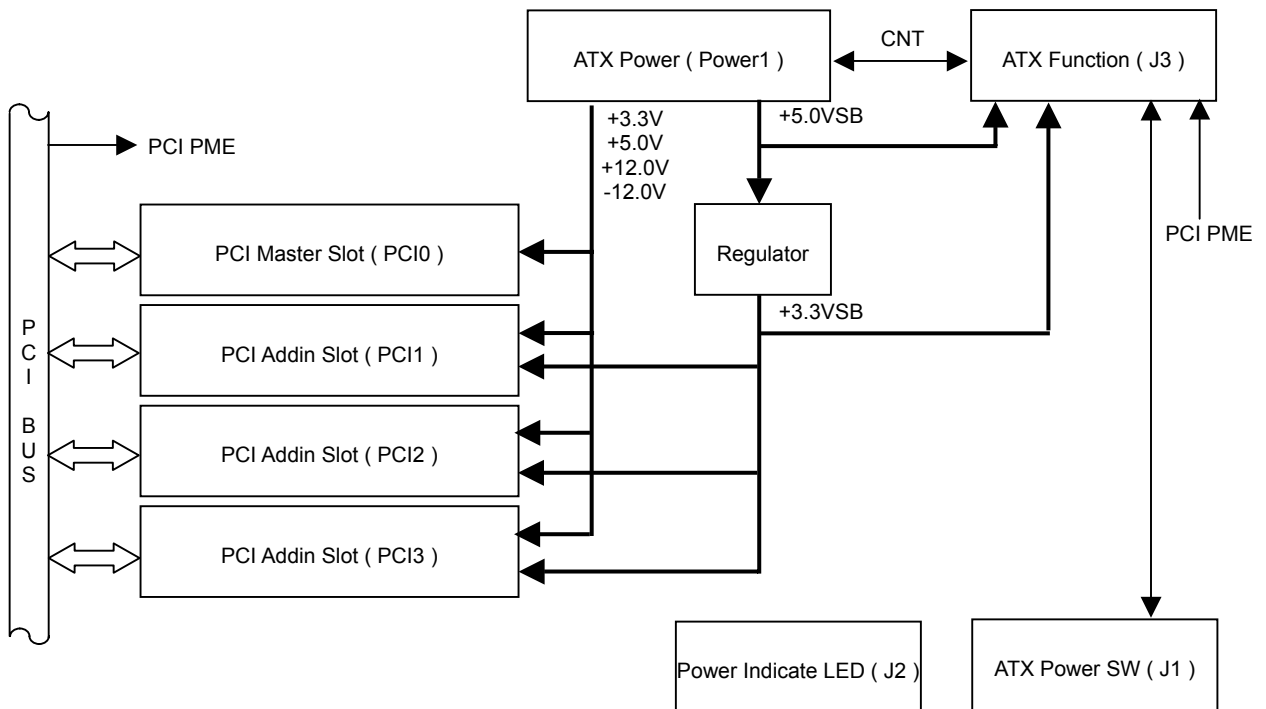

2 Routing Map

2-1 PCI Routing Map

	IDSEL	INTA(PinA6)	INTB(PinB7)	INTC(PinA7)	INTD(PinB8)	REQ/GNT	PCI CLK
Master Slot (PCI0)	-	IRQ A	IRQ B	IRQ C	IRQ D	0 - 3	1 - 4
PCI Addin Slot (PCI1)	31	IRQ D	IRQ A	IRQ B	IRQ C	0	1
PCI Addin Slot (PCI2)	30	IRQ C	IRQ D	IRQ A	IRQ B	1	2
PCI Addin Slot (PCI3)	29	IRQ B	IRQ C	IRQ D	IRQ A	2	3



### 3 インターフェース

AS-2504 の Connector ・ Slot を以下に表記します。

No.	機能	仕様	備考
Power1	ATX Power	20Pin ATX Power	
J1	ATX Power SW	2Pin 2.54mm Pitch Pin Header	
J2	Power Indicate LED	14Pin 2.54mm Pitch Pin Header	
J3	ATX Function	10Pin 2.00mm Pitch Wafer	
PCI0	PCI Master Slot	120Pin 1.27mm Pitch Edge	
PCI1	PCI Addin Slot	120Pin 1.27mm Pitch Edge	
PCI2	PCI Addin Slot	120Pin 1.27mm Pitch Edge	
PCI3	PCI Addin Slot	120Pin 1.27mm Pitch Edge	

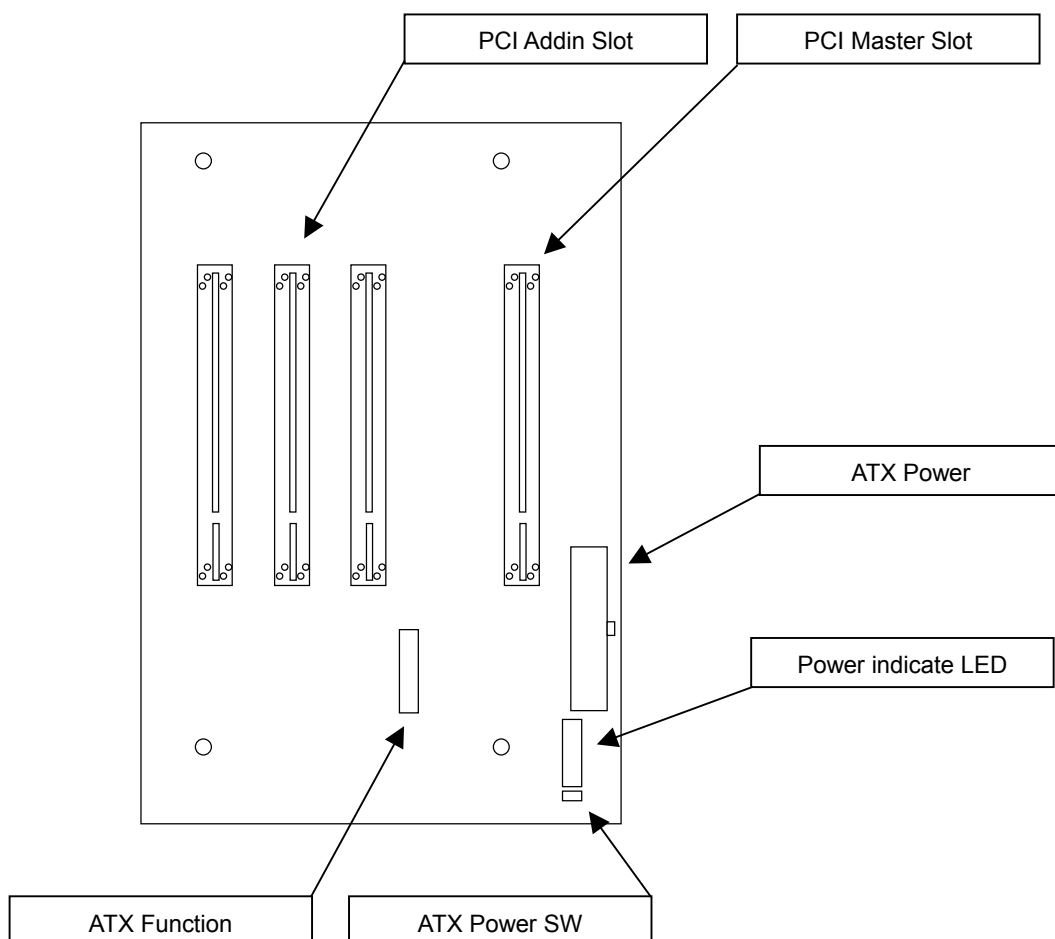

### 3-1 ATX Power ( Power1 )

ATX 電源ユニットを接続します。

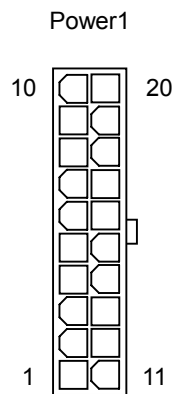

No.	Signal	No.	Signal
10	+12.0V	20	+5.0V
9	+5.0VSB	19	+5.0V
8	PWR OK	18	-5.0V
7	GND	17	GND
6	+5.0V	16	GND
5	GND	15	GND
4	+5.0V	14	PS ON
3	GND	13	GND
2	+3.3V	12	-12.0V
1	+3.3V	11	+3.3V

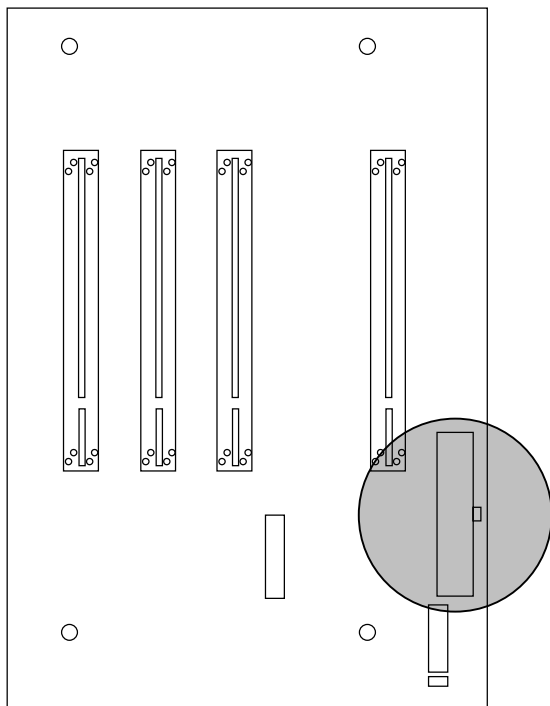

### 3-2 ATX Power SW ( J1 )

ATX 電源スイッチを接続します。

J1

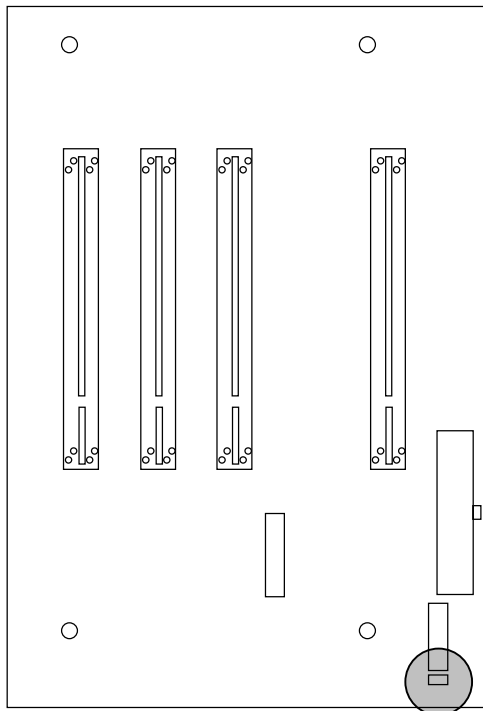
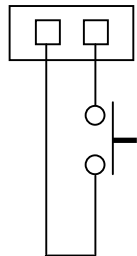

### 3-3 Power Indicate LED ( J2 )

電源表示 LED を接続します。

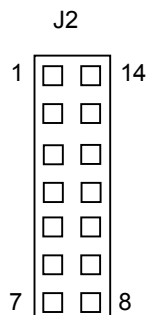

No.	Signal	No.	Signal
1	+3.3V A	14	+3.3V C
2	+5.0V A	13	+5.0V C
3	+12.0V A	12	+12.0V C
4	-5.0V A	11	-5.0V C
5	-12.0V A	10	-12.0V C
6	+3.3VSB A	9	+3.3VSB C
7	+5.0VSB A	8	+5.0VSB C

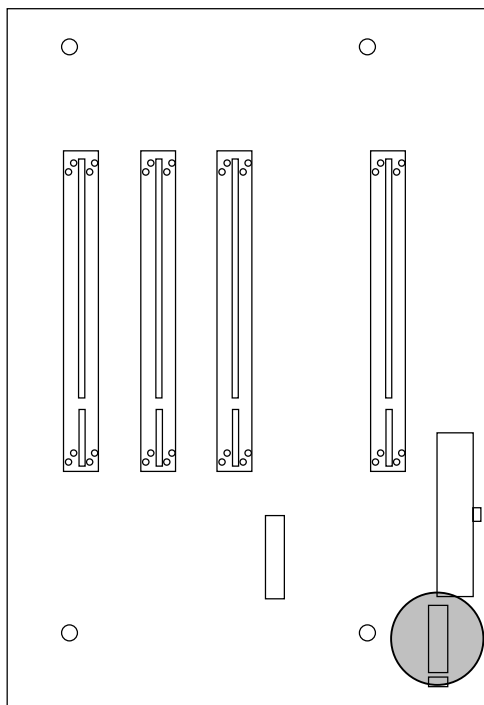

### 3-4 ATX Function ( J3 )

対応プロセッサ・カードと接続します。

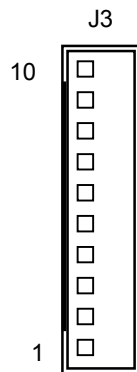

No.	Signal
10	+3.3VSB
9	GND
8	PCI PME
7	ATX POWER SW B
6	ATX POWER SW A
5	ATX PWR OK
4	ATX PS ON
3	NC
2	NC
1	+5.0VSB

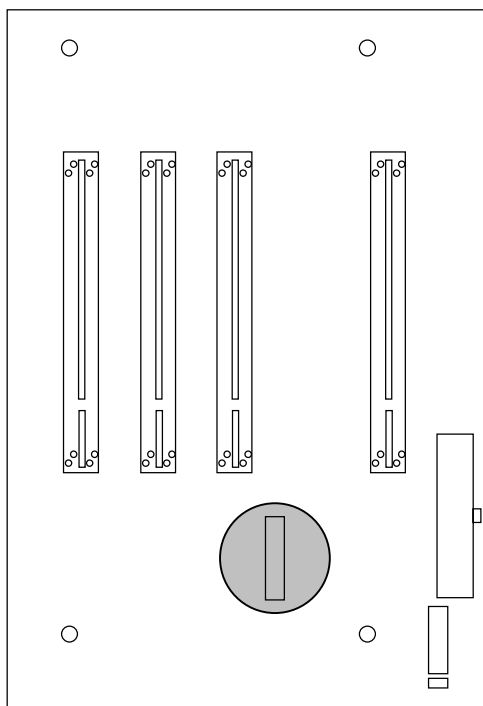

### 3-5 PCI Master Slot ( PCI0 )

プロセッサ・カードを接続します。

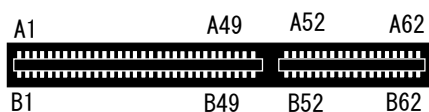

No.	Signal	No.	Signal	No.	Signal	No.	Signal
A1	NC	A32	AD16	B1	-12.0V	B32	AD17
A2	+12.0V	A33	+3.3V	B2	NC	B33	C/BE2#
A3	NC	A34	FRAME#	B3	GND	B34	GND
A4	NC	A35	GND	B4	NC	B35	IRDY#
A5	+5.0V	A36	TRDY#	B5	+5.0V	B36	+3.3V
A6	INTA#	A37	GND	B6	+5.0V	B37	DEVSEL#
A7	INTC#	A38	STOP#	B7	INTB#	B38	GND
A8	+5.0V	A39	+3.3V	B8	INTD#	B39	LOCK#
A9	CLKC	A40	SMBCLK	B9	REQ3#	B40	PERR#
A10	+5.0V I/O	A41	SMBDAT	B10	REQ1#	B41	+3.3V
A11	CLKD	A42	GND	B11	GNT3#	B42	SERR#
A12	GND	A43	PAR	B12	GND	B43	+3.3V
A13	GND	A44	AD15	B13	GND	B44	C/BE1#
A14	GNT1#	A45	+3.3V	B14	CLKA	B45	AD14
A15	RESET#	A46	AD13	B15	GND	B46	GND
A16	+5.0V I/O	A47	AD11	B16	CLKB	B47	AD12
A17	GNT0#	A48	GND	B17	GND	B48	AD10
A18	GND	A49	AD9	B18	REQ0#	B49	GND
A19	REQ2#	A50	( KEY )	B19	+5.0V I/O	B50	( KEY )
A20	AD30	A51	( KEY )	B20	AD31	B51	( KEY )
A21	+3.3V	A52	C/BE0#	B21	AD29	B52	AD8
A22	AD28	A53	+3.3V	B22	GND	B53	AD7
A23	AD26	A54	AD6	B23	AD27	B54	+3.3V
A24	GND	A55	AD4	B24	AD25	B55	AD5
A25	AD24	A56	GND	B25	+3.3V	B56	AD3
A26	GNT2#	A57	AD2	B26	C/BE3#	B57	GND
A27	+3.3V	A58	AD0	B27	AD23	B58	AD1
A28	AD22	A59	+5.0V I/O	B28	GND	B59	+5.0V I/O
A29	AD20	A60	REQ64#	B29	AD21	B60	ACK64#
A30	GND	A61	+5.0V	B30	AD19	B61	+5.0V
A31	AD18	A62	+5.0V	B31	+3.3V	B62	+5.0V

3-6 PCI Addin Slot ( PCI1 , PCI2 , PCI3 )

I/O・カードを接続します。

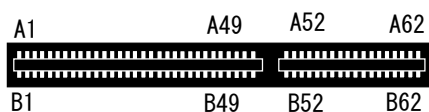

No.	Signal	No.	Signal	No.	Signal	No.	Signal
A1	NC	A32	AD16	B1	-12.0V	B32	AD17
A2	+12.0V	A33	+3.3V	B2	NC	B33	C/BE2#
A3	NC	A34	FRAME#	B3	GND	B34	GND
A4	NC	A35	GND	B4	NC	B35	IRDY#
A5	+5.0V	A36	TRDY#	B5	+5.0V	B36	+3.3V
A6	INTA#	A37	GND	B6	+5.0V	B37	DEVSEL#
A7	INTC#	A38	STOP#	B7	INTB#	B38	GND
A8	+5.0V	A39	+3.3V	B8	INTD#	B39	LOCK#
A9	RESERVED	A40	SMBCLK	B9	PRSNT1#	B40	PERR#
A10	+5.0V I/O	A41	SMBDAT	B10	RESERVED	B41	+3.3V
A11	RESERVED	A42	GND	B11	PRSNT2#	B42	SERR#
A12	GND	A43	PAR	B12	GND	B43	+3.3V
A13	GND	A44	AD15	B13	GND	B44	C/BE1#
A14	+3.3VAUX	A45	+3.3V	B14	RESERVED	B45	AD14
A15	RESET#	A46	AD13	B15	GND	B46	GND
A16	+5.0V I/O	A47	AD11	B16	CLK	B47	AD12
A17	GNT#	A48	GND	B17	GND	B48	AD10
A18	GND	A49	AD9	B18	REQ#	B49	GND
A19	PME	A50	( KEY )	B19	+5.0V I/O	B50	( KEY )
A20	AD30	A51	( KEY )	B20	AD31	B51	( KEY )
A21	+3.3V	A52	C/BE0#	B21	AD29	B52	AD8
A22	AD28	A53	+3.3V	B22	GND	B53	AD7
A23	AD26	A54	AD6	B23	AD27	B54	+3.3V
A24	GND	A55	AD4	B24	AD25	B55	AD5
A25	AD24	A56	GND	B25	+3.3V	B56	AD3
A26	IDSEL	A57	AD2	B26	C/BE3#	B57	GND
A27	+3.3V	A58	AD0	B27	AD23	B58	AD1
A28	AD22	A59	+5.0V I/O	B28	GND	B59	+5.0V I/O
A29	AD20	A60	REQ64#	B29	AD21	B60	ACK64#
A30	GND	A61	+5.0V	B30	AD19	B61	+5.0V
A31	AD18	A62	+5.0V	B31	+3.3V	B62	+5.0V

4 外形寸法

