

C 6 1 0  
セットアップ・マニュアル

2007年 8月 31日  
第 1.04 版

山下システムズ株式会社  
大阪エム・アイ・エス株式会社

## 1 . 概要

C610 は、8/12/14 スロットの ISA バス、PICMG バス、PCI バスのバックプレーンを実装できるケースです。

C610 は、実装したカードが振動で抜けないようにクランプ・バーがあります。ディスクベイは、取り外し可能で、各種でディスク・ドライブの取付けが容易です。また、ディスク・ドライブに対する振動、衝撃を和らげる工夫がされています。C610 は、EIA 規格の 19 インチラックに直接取付けることができます。

## 2 . 仕様

### 外形寸法

482.0(W) × 177.0(H) × 501.6(D) mm

重量 11.4kg (ケース)

1.5kg (AT 電源)

ファン 12cm DC ファン (吸い込み、フィルター付)

ディスク・ベイ

HDD 3.5 インチ・ベイ × 2

FDD 3.5 インチ・ベイ × 1

5.25 インチ・ベイ × 2

実装可能なバックプレーン

AS-2208G, AS-2212 (ISA バス)

AS-2353G, AS-2377 (PICMG + PCI + ISA バス)

取付可能な電源 AT 電源 (入力 : 100VAC ~ 240VAC)

HG2-6300P(AT) 出力 : +5V 3A(MIN) ~ 35A(MAX), -5V 0.8A(MAX)

+12V 2A(MIN) ~ 22A(MAX), -12V 1.0A(MAX)

動作温度範囲 0 ~ +50

付属品 19 インチラック固定用 L 金具

### 3. 実装可能なカードについて

製品名	使用バックプレーン	使用電源	実装可能なカード
C610-AS2208S30	AS-2208G	HG-6300P(AT)	ISA フルサイズ × 8
C610-AS2212S30	AS-2212	HG-6300P(AT)	ISA フルサイズ × 10 ISA ハーフサイズ × 2
C610-AS2353S30	AS-2353G	HG-6300P(AT)	ISA フルサイズ × 4 PICMG × 1 PCI ハーフサイズ × 1 PCI フルサイズ × 2
C610-AS2377S30	AS-2377	HG-6300P(AT)	ISA フルサイズ × 6 PICMG × 1 PCI ハーフサイズ × 7

### 4. 付属品

- 束線バンド (102mm)..... 1 個
- 固定スペーサー..... 2 個
- 粘着ゴム足..... 4 個
- 19 インチラック取付金具..... 2 個
- 鍵..... 2 個
- 基板固定金具 (小)..... 5 個
- 基板固定金具 (中)..... 4 個
- 基板固定金具 (大)..... 2 個
- ワッシャー付 ナット (M3)..... 15 個
- ワッシャー (M4 × 8)..... 4 個
- キズワッシャー付 六角ネジ (#6-32UNC)..... 3 個
- キズワッシャー無 六角ネジ (#6-32UNC)..... 7 個
- AC コード..... 1 個

注. 上記個数は使用バックプレーン AS-2208G の場合です。  
使用バックプレーンによって付属される個数は異なります。

## 5. 概略外形寸法図

前面部

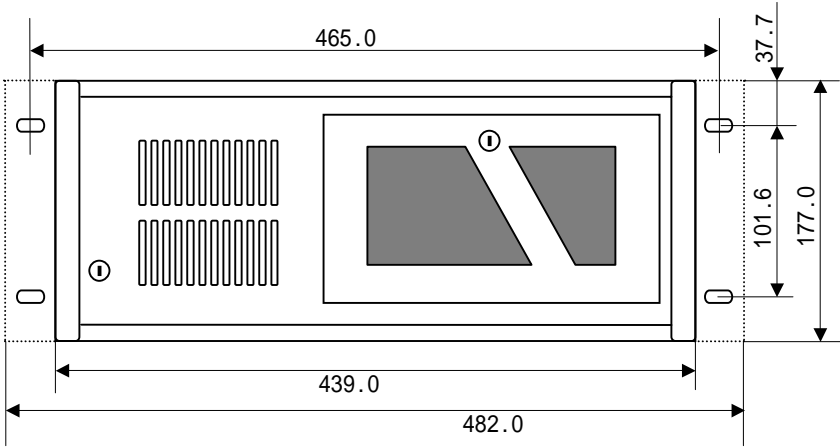

後面部

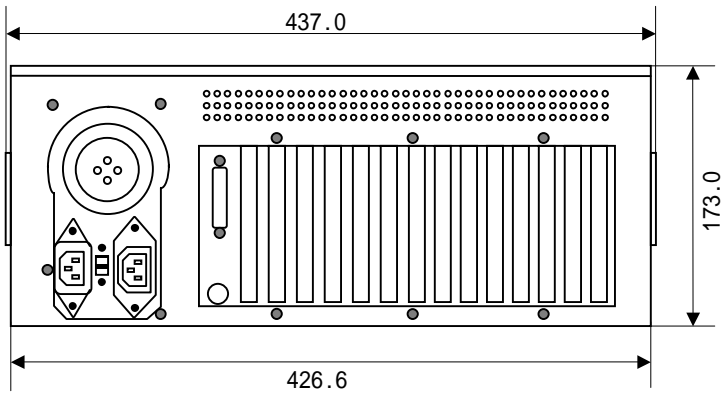

(单位：mm)

側面部

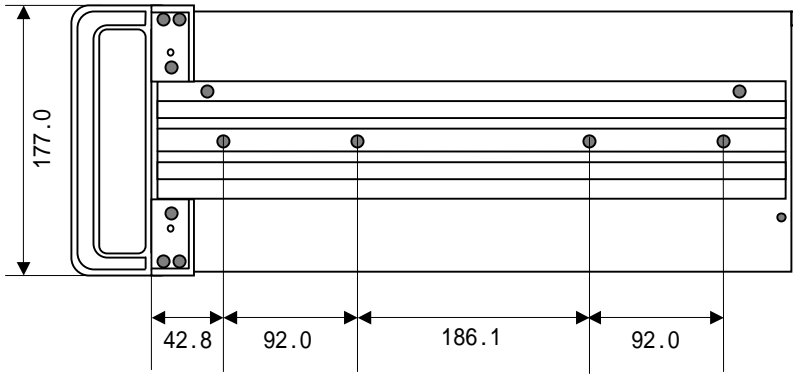

上面部

